

## COPYRIGHTS

© 2020 by the authors. Licensee National Studies Journal . This article is an open access article distributed under the terms and conditions of the Creative Commons Attribution 4.0 International (CC BY 4.0) (<https://creativecommons.org/licenses/by/4.0/>)

***Construction and Consideration of Validity and Reliability of The Iranian/Islamic Identity Questionnaire and its Relationship With Self-Esteem in Students Aged 18-25***

***Masoumeh Rashedi\****

**Email: rashedi2020@gmail.com**

***Zohreh Moosazadeh\*\****

**Email: moosazadeh@isu.ac.ir**

***Khadijeh Abolmaali Alhosseini\*\*\*\****

**E-mail: sama.abolmaali@gmail.com**

***Fariborz Bagheri\*\*\*\*\****

**E-mail: f.bagheri@srbiau.ac.ir**

**Received : 2021/5/9**

**Revised: 2021/12/7**

**Accepted: 2021/12/15**

**Doi: 10.22034/RJNSQ.2021.285467.1277**

** 20.1001.1.1735059.1400.22.88.6.6**

**Abstract:**

The purpose of this study was to construct and consider the validity and reliability of the Iranian/Islamic Identity Scale and its relationship with the self-esteem of students aged 18-25. The method of this study was mixed research with exploratory sequential design and tool development model. In the qualitative phase, 11 specialists in the field of psychology and Islamic education were selected by the snowball sampling method and in the quantitative phase, 262 students at universities in Tehran province were selected by the available sampling method in the academic 1398-1399. Semi-structured interviews were used to collect data in the qualitative stage and the Iranian/Islamic identity and self-esteem questionnaire was used in the quantitative stage. For data analysis of, qualitative method, Colaizzi's method was used in the qualitative stage and the confirmatory factor analysis method was used in the quantitative stage with the help of AMOS24 software. First, the Iranian/Islamic identity questionnaire was designed based on the findings of the qualitative section. Confirmatory factor analysis showed that the three factors of Iranian identity, Islamic identity, and Iranian/Islamic identity fit well with the collected data. The reliability of the three factors and the whole questionnaire with Cronbach's alpha method was 91%, 96%, 98%, and 98%, respectively. Also, the correlation of the total score of the Iranian/Islamic identity questionnaire with the self-esteem score was positive and significant. This questionnaire can be used in research activities to measure the Iranian/Islamic identity of students aged 18-25.

**Keywords:** Iranian-Islamic Identity, Self-esteem, Validity, Reliability.

\* Ph.D Student, Islamic Azad University, Science and Research Branch, Tehran, Iran.

\*\* Associate Professor, Imam Sadiq University (Corresponding Author).

\*\*\* Associate Professor, Islamic Azad University, Roudehen Branch.

\*\*\*\* Associate Professor, Islamic Azad University, Science and Research Branch, Tehran, Iran.

## ساخت و بررسی روایی و اعتبار پرسشنامه هویت ایرانی-اسلامی و رابطه آن با عزت‌نفس در دانشجویان ۲۵-۱۸ ساله<sup>۱</sup>

نوع مقاله: پژوهشی

\* معصومه راشدی

E-mail: rashedi2020@gmail.com

\*\* زهره موسی‌زاده

E-mail: moosazadeh@isu.ac.ir

\*\*\* خدیجه ابوالمعالی الحسینی

E-mail: sama.abolmaali@gmail.com

\*\*\*\* فریبرز باقری

E-mail: f.bagheri@srbiau.ac.ir

تاریخ دریافت: ۱۴۰۰/۲/۱۹ تاریخ بازنگری: ۱۴۰۰/۹/۱۶ تاریخ پذیرش: ۱۴۰۰/۹/۲۴

### چکیده

هدف از پژوهش حاضر ساخت، رواسازی و اعتباریابی پرسشنامه هویت ایرانی-اسلامی و رابطه آن با عزت‌نفس در دانشجویان ۲۵-۱۸ ساله بود. روش پژوهش حاضر ترکیبی، با طرح اکتشافی و مدل تدوین ابزار بود، بنابراین در بخش کیفی از روش پدیدارشناسی توصیفی و در بخش کمی از روش توصیفی-زمینه‌یابی استفاده شد. جامعه در بخش کیفی، متخصصان در حوزه روان‌شناسی و معارف اسلامی بودند که از میان آن‌ها یازده نفر به‌صورت هدفمند انتخاب شدند. در بخش کمی جامعه دربرگیرنده دانشجویان دانشگاه‌های استان تهران سال تحصیلی ۹۹-۱۳۹۸ بود و ۲۶۲ نفر با روش نمونه‌گیری در دسترس انتخاب شدند. برای گردآوری داده‌ها در بخش کیفی از مصاحبه نیمه‌ساختاریافته و در بخش کمی از پرسشنامه هویت ایرانی-اسلامی و عزت‌نفس استفاده شد. برای تحلیل داده‌ها در بخش کیفی از روش کلاسی و در بخش کمی از روش تحلیل عاملی تأییدی با کمک نرم‌افزار AMOS24 استفاده شد. پرسشنامه هویت ایرانی-اسلامی، بر اساس یافته‌های بخش کیفی طراحی شد و تحلیل عاملی تأییدی نشان از برازش مطلوب سه عامل هویت ایرانی، هویت اسلامی و هویت ایرانی-اسلامی با داده‌های گردآوری شده داشت. اعتبار سه عامل مذکور و کل پرسشنامه با روش آلفای کرونباخ به ترتیب معادل ۹۱ درصد، ۹۶ درصد و ۹۸ درصد و ۹۸ درصد بود. همچنین همبستگی نمره کل پرسشنامه هویت ایرانی-اسلامی با نمره عزت‌نفس مثبت و معنادار بود. از این پرسشنامه می‌توان در فعالیت‌های پژوهشی به‌منظور اندازه‌گیری هویت ایرانی-اسلامی در دانشجویان ۲۵-۱۸ ساله استفاده کرد.

**کلیدواژه‌ها:** هویت ایرانی-اسلامی، عزت‌نفس، روایی، پایایی.

۱. مقاله مستخرج از رساله دکتری با عنوان «شناسایی عوامل فردی، خانوادگی و فرهنگی-اجتماعی هویت ایرانی-اسلامی جوانان به منظور ارائه الگوی ساختار پژوهش ترکیبی» در سال ۱۴۰۰ از دانشگاه آزاد اسلامی واحد علوم و تحقیقات است.

\* دانشجوی دکتری روان‌شناسی تربیتی، دانشکده ادبیات، علوم انسانی و اجتماعی، واحد علوم و تحقیقات، دانشگاه آزاد اسلامی، تهران، ایران.

\*\* دکترای تخصصی روان‌شناسی رشد، دانشیار گروه علوم تربیتی، دانشگاه امام صادق (ع) پردیس خواهران، تهران، ایران (نویسنده مسئول).

\*\*\* دکترای تخصصی روان‌شناسی تربیتی، دانشیار گروه روان‌شناسی، واحد رودهن، دانشگاه آزاد اسلامی، تهران، ایران.

\*\*\*\* دکترای تخصصی روان‌شناسی عمومی، دانشیار گروه روان‌شناسی، واحد علوم و تحقیقات، دانشگاه آزاد اسلامی، تهران، ایران.

### مقدمه و طرح مسئله

به دنبال رشد سریع فن‌آوری و ارتباط و تأثیرگذاری آن بر هویت‌یابی نوجوانان و جوانان، مفهوم هویت از ابعاد مختلفی مورد توجه نظریه‌پردازان و پژوهشگران مکتب‌های گوناگون است. هویت به‌عنوان یکی از مفاهیم پیچیده به‌نوعی چستی و کیستی فرد در عرصه‌های مختلف فردی، اجتماعی، دینی، قومی، ملی و جهانی اشاره دارد و امری پویا، انعطاف‌پذیر و قابل تغییر و تحول است (جنکینز، ۲۰۰۸: ۱۹) و از نظر مفهومی، به معنای آن است که موجب شناسایی و حقیقت فرد می‌شود (فرهنگ معین، ۱۳۹۱: ۵۲۲۸)؛ همچنین، احساس تعلق را در حیطه روابط بین فردی تقویت می‌کند (حیدری، ۱۳۹۶: ۳). مرور نظریه‌ها نشان می‌دهد یک فرد در یک زمان می‌تواند دارای چندین هویت، از جمله اجتماعی، فرهنگی و دینی باشد (میرفردی و ولی‌نژاد، ۱۳۹۶: ۱۵۸). در اسناد تحولی آموزش و پرورش، هویت امری تدریجی و انعطاف‌پذیر است مبنای شکل‌گیری آن تربیت مبتنی بر سیره پیامبر اسلام (ص) و ائمه اطهار (ع) است (سند تحول بنیادین، ۱۳۹۰: ۱۲۰ و ۲۶۳)؛ بنابراین در تحلیل هویتی ایرانیان با اصالت یافتن مبانی دینی و الهی، منبع اسلامی هویت، به‌عنوان هسته‌ی مرکزی مورد توجه قرار گرفته و نقش و جایگاه آن در حوزه توصیفی و تجویزی هویت فرهنگی ایرانیان قرار دارد (آشنا و روحانی، ۱۳۸۹: ۱۵۷). با ورود اسلام به ایران، نوعی اعتقاد به دوگانگی ایرانیت و اسلامیت در مردم ما ایجاد شد (حقیقت، ۱۳۹۷: ۹۱) و ایرانیان به دلیل داشتن سابقه دیرینه گرایش به دین و مذهب و ویژگی‌های برگرفته از فرهنگ اصیل ایرانی، دارای الگویی از هویت تحت عنوان هویت ایرانی-اسلامی شدند (نادری و همکاران، ۱۳۹۷: ۷). از خدمات اسلام به ایران این است که دین آثار و تبعات بسیار وسیعی در خودسازی و دیگرسازی انسان‌ها دارد و به‌عنوان یکی از نهادهای اجتماعی در تعامل با سایر نهادها و حوزه‌های اجتماعی است (تاجبخش و موسوی، ۱۳۹۳: ۱۱۹).

بر این اساس، فرهنگ ملت ایران نشئت گرفته از دیدگاه اسلام، زبان و ادبیات فارسی، عرفان اسلامی، آداب و سنن و جشن‌های ملی، هنر، معماری و فرهنگ‌های محلی اقوام ایرانی که مغایرت با دین‌داری ندارد را به‌عنوان عامل همدلی و انس در بین افراد حفظ کرده است (تهامی، ۱۳۹۴: ۱). همچنین، با توجه به این‌که هویت ایرانی و هویت اسلامی توأمان با هم نقش تعیین‌کننده‌ای در مشروعیت نظام سیاسی، حفظ توازن، امنیت اجتماعی و همبستگی و انسجام ملی جامعه ما دارند، در هویت بخشی نسل جوان ما اهمیت زیادی دارد (عسگری، ۱۳۹۶: ۲). امروزه بحران هویت و

سرگشتگی ممکن است به علت شرایط نامساعد و یا تجارب دوره کودکی باشد که منجر به شکاف‌های ایدئولوژیکی، فرهنگی (جهان‌بینی، باورها، رفتارها و نمادها) و موقعیتی (ایرانیت، اسلامیت و غرب‌گرایی) می‌شود (حسینی، ۱۳۹۵: ۵۹). نسل جوان امروز از یک طرف تحت تأثیر فرهنگ دینی خود است و از سوی دیگر از نهادهای آموزشی، رسانه‌ها و عناصر دنیای مدرن الگو می‌پذیرند (رحیمی و همکاران، ۱۳۹۴: ۹۹). همچنین گسترش نگرش ایدئولوژی سکورالیستی در بین جوانان که ارزش‌های دینی را از شئون زندگی اجتماعی آن‌ها جدا می‌داند، منجر به تعلیق و سردرگمی آن‌ها در امر هویت‌یابی شده و هویت فرد را در مواجهه با دنیای مدرنیته و جهانی دچار بحران می‌کند (ماهرزاده، ۱۳۹۲: ۱۳۹) و این امر ضرورت تقویت هویت ایرانی-اسلامی جوانان را بیش‌ازپیش آشکار می‌سازد؛ بنابراین با توجه به اهمیت موضوع و عدم طراحی ابزاری استاندارد به منظور سنجش هویت ایرانی-اسلامی جوانان، هدف اصلی این پژوهش ساخت، رواسازی و اعتباریابی پرسشنامه هویت ایرانی-اسلامی و بررسی رابطه آن با عزت‌نفس در دانشجویان ۱۸-۲۵ ساله است.

### ادبیات نظری

از نظر اریکسون هویت دارای مفهومی فطری و شامل مجموعه‌ای از عملکردهایی است که دارای ویژگی‌های یکسان، دائمی و پیوستگی درونی بوده و به‌نوعی نتیجه‌ای از خودشناسی فرد است (برزونسکی و همکاران، ۱۹۹۶: ۵۹۷). از نظر رایس، شکل‌گیری صحیح هویت جایگاه فرد را در عرصه زندگی مشخص می‌کند و در طول زندگی جهت‌گیری‌های او را تحت تأثیر قرار می‌دهد (رایس، ۲۰۰۱ ترجمه فروغان، ۱۳۹۴: ۲۹۶). هویت به‌عنوان یکی از پایه‌ها و مقدمات وحدت و انسجام ملی (ایکر، ۲۰۰۹: ۶) دارای منابع هویت‌ساز متعدد و متفاوت شامل خصوصیات مشترک (میلر، ۱۹۹۵: ۹)؛ زبان و نماد مشترک (پاردی و ویلیس، ۲۰۰۷: ۶۷)؛ سرزمین، دین و آیین، آداب و مناسک، تاریخ، زبان و ادبیات در حوزه‌های فرهنگی، منطقه‌ای، اقتصادی و سیاسی است؛ همچنین احساس تعلق و تعهد بالا به نمادها، میراث فرهنگی و تاریخی (گریسلی و بیسانباوا، ۲۰۱۵: ۴۸۶)؛ زندگی روزمره، سبک زندگی، رسانه‌ها، تعاملات اجتماعی، زمان و مکان گذشته و تشابهات و تمایزات خویشاوندی و قومیت، جغرافیا، نهادهای اجتماعی، خاطره جمعی، وحی و الهامات دینی و قومیت از مصادیق کسب هویت ملی در دوره‌های مختلف رشد به‌ویژه نوجوانی و جوانی است (جنکینز، ۱۹۹۶: ۳۵).



در عصر حاضر احراز هویت دینی برای انسان زمینه‌ساز تقویت روحیه امیدواری و نشاط برای آینده بوده و فرد را به یک زندگی هدفمند و خدا محور سوق داده و در نهایت منجر به افزایش مقبولیت اجتماعی، رعایت اخلاقیات و اعتماد بین افراد می‌شود (جلیلی و ارجمندی، ۱۳۹۴: ۲). به عبارتی دین‌داری، ویژگی‌هایی همچون معتقد بودن، مؤمن بودن، اهل عبادت بودن، اخلاقی عمل کردن و متشرع بودن افراد به احکام خداوند را دربر می‌گیرد (شجاعی‌زند، ۱۳۹۱: ۷۷). اندیشمندانی مانند رابرتسون، اسمیت و دورکیم معتقدند؛ برای شناخت میزان دین‌داری افراد عملکردهای مذهبی مانند مناسک و تشریفات دینی، اهمیت اساسی دارند و برخی دیگر مانند گیدنز، برگر و لاکمن به جنبه‌های معنایی و ذهنی دین توجه کرده‌اند. با عنایت به اهمیت مقوله دین و دین‌داری به‌عنوان بخش مهم هویت فردی که تأثیر زیادی بر جنبه‌های جسمانی و روانی انسان دارد، داشتن چارچوب مبانی ارزشی و دینی موجب کسب هویت سالم در دوره نوجوانی و جوانی و جهت‌مندی زندگی و تقویت روحیه امیدواری و نشاط برای زندگی بهتر در آینده می‌شود (قاسمی و همکاران، ۱۳۹۲: ۷۳).

از دیدگاه منابع اسلامی، داشتن عزت‌نفس به انسان آرامش می‌دهد و فردی که دارای عزت‌نفس است به ارزش‌ها و توانایی‌های خود ایمان دارد و می‌تواند در جهت تحولات مثبت فردی و اجتماعی خودش گام بردارد (گلی، ۱۳۹۴: ۱۰۱). عزت‌نفس از مفاهیمی است که تعاریف متعدد و متفاوتی از آن شده و دارای دو بعد روان‌شناختی و جامعه‌شناختی است و به معنای احساسی است که فرد در مورد خود دارد و بیانگر نحوه ارزیابی فرد از خودش است (میرزایی و همکاران، ۱۳۹۲: ۵۹). افراد دارای هویت سازگاران از عزت‌نفس بالاتری برخوردارند، بنابراین عزت‌نفس می‌تواند یکی از شاخصه‌های مهم و تأثیرگذار در شکل‌گیری هویت جوانان باشد (خوارزمی رحیم‌آبادی و ایران‌یار، ۱۳۹۴: ۲۰).

### پیشینه تجربی

در کشور ایران مسئله هویت و هویت‌یابی از نظر اندیشمندان و پژوهشگران به‌منظور شناسایی مبانی هویت ملی و معنا و درک مشترک از ایرانی‌بودن مورد توجه قرار گرفته است. در پژوهش‌های مختلف شاخصه‌های هویت ایرانی شامل آگاه بودن، تعلق خاطر، وابستگی و پایبندی نسبت به هنجارها، ارزش‌ها، اسطوره‌ها و نمادهای ملی، ارزش‌های دینی، میراث فرهنگی، قدمت تاریخی و موقعیت خاص جغرافیایی (رزازی‌فر، ۱۳۸۸:

۱۰۲ و تاجیک، ۱۳۸۴: ۵۰)؛ احساس تعهد، تعلق و همدلی، علاقه عاطفی به فرهنگ ایران، همفکری، افتخار به هویت تاریخی مشترک و دل‌بستگی به آن؛ احساس تعلق به میراث فرهنگی، سنت‌های فرهنگی، مشاهیر ادبی و شخصیت‌های ملی و همچنین تعلق خاطر به نمادهای ملی مانند؛ پرچم، سرود و ترجیح سرزمین مادری و عشق ورزیدن به ایران و سبک زندگی ایرانی (صالحی‌امیری و همکاران، ۱۳۹۳: ۹۷) مورد بررسی قرار گرفته است.

دین همیشه در تاریخ زندگی بشر تمدن‌ساز بوده (هانتینگتون، ۱۹۹۹، ترجمه رفیعی ۱۳۷۸: ۷۱) و هویت دینی به‌عنوان یک سازه نظری روانی/اجتماعی، میل و گرایش فطری انسان را به خداوند نشان می‌دهد که در فرد احساس تعهد و مسئولیت‌پذیری در قبال ارزش‌ها و باورهای یک مکتب ایجاد می‌کند و پیوند معنوی او را با اجتماع فراهم می‌سازد (صمدی، ۱۳۹۲: ۱). از پیامدهای دین‌داری، بازخوردهای مثبت و اثربخش در عرصه‌های مختلف زندگی فردی، اجتماعی، فرهنگی، سیاسی و اقتصادی است که زندگی هدفمند و خدامحور را برای فرد ترسیم می‌نماید (ماهرزاده، ۱۳۹۲: ۱۳۹) و فرد دارای پایبندی به دین اسلام، آگاهی از احکام دینی را ضروری دانسته و از خدشه‌دار شدن هویت دینی خود جلوگیری می‌کند (آخوندی، ۱۳۸۷: ۶۴). همچنین، حاجیانی (۱۳۸۷) در رابطه با سهم و نقش منابع مختلف در شکل‌بندی و شاکله هویت ایرانی، نوع تعلق خاطر ایرانیان و سازگاری و همگرایی و وحدت بین ابعاد مختلف هویت ملی به بررسی منابع سازنده هویت ایرانیان پرداخته است.

در سال‌های اخیر در بررسی ارتباط بین عزت‌نفس، دین‌داری و هویت‌یابی افراد به‌طور مجزا پژوهش‌هایی انجام شده است مانند نتایج پژوهش‌های فداکارگبلو و همکاران (۱۳۹۶) و مردانی و موحد (۱۳۹۴) نشان دادند؛ رابطه بین عزت‌نفس و دین‌داری افراد مثبت و مستقیم است. همچنین تیلاب و شکری (۱۳۹۵) در پژوهش خود در بررسی ارتباط عزت‌نفس با هویت ملی نتیجه‌گیری کردند؛ رابطه میان عزت‌نفس و هویت ملی مثبت است. محمدیاری (۱۳۹۵)، در پژوهش خود با بررسی ابعاد هویت و عزت‌نفس در بین نوجوانان؛ نتیجه‌گیری کردند؛ بین هویت فردی و عزت‌نفس رابطه مثبت و معناداری وجود دارد.

در ارتباط با هویت ایرانی و هویت اسلامی ابزارهای متعددی ساخته شده است مانند پرسشنامه قیومی و انصاری (۱۳۹۱) که وضعیت مؤلفه‌های هویت ایرانی و اسلامی و ارتباط فرهنگ ایرانی با فرهنگ اسلامی در میان دانشجویان را سنجیده‌اند،



علاوه بر این می‌توان به مقیاس لطف‌آبادی و نوروزی (۱۳۸۱) در سنجش وضعیت هویت دینی (با مؤلفه‌های اعتقادی، عملکردی، اخلاقی و سهل‌انگارانه) و هویت ملی (با مؤلفه‌های ایران‌دوستی و دفاع از سرزمین) در دانش‌آموزان دبیرستانی و پیش‌دانشگاهی اشاره کرد. همچنین امینی و همکاران (۱۳۹۳) با هدف تحلیل و ارزیابی هویت دینی و ملی دانشجویان، ابزار سنجش هویت دینی و هویت ملی را با ۲۸ سؤال در قالب چهار مؤلفه (سرزمینی، فرهنگی، تاریخی و سیاسی) طراحی کردند. با توجه به بررسی‌های انجام شده توسط محققان ساخت و استانداردسازی پرسشنامه‌ای که به صورت توأمان هویت ایرانی-اسلامی را در جامعه دانشجویان بررسی کند ضرورت دارد. بر همین اساس، سؤال کلی در پژوهش حاضر این است که آیا پرسشنامه هویت ایرانی-اسلامی که بر اساس نظر متخصصان ساخته شده است از روایی و اعتبار مناسبی برخوردار است؟

### سؤالات پژوهش

این پژوهش درصدد پاسخگویی به سؤال‌های زیر است:

- سؤال اول: ویژگی‌های روان‌سنجی پرسشنامه هویت ایرانی-اسلامی که بر اساس داده‌های حاصل از بخش کیفی ساخته شده است، چیست؟
- سؤال دوم: آیا ساختار سه‌عاملی پرسشنامه هویت ایرانی-اسلامی به وسیله داده‌های گردآوری شده حمایت می‌شود؟
- سؤال سوم: آیا عامل‌های پرسشنامه هویت ایرانی-اسلامی از همسانی درونی قابل قبولی برخوردارند؟
- سؤال چهارم: آیا مقیاس هویت ایرانی-اسلامی از روایی همگرا برخوردار است؟

### روش

در این پژوهش از روش ترکیبی (کیفی-کمی) با طرح اکتشافی-متوالی و مدل تدوین ابزار استفاده شد. در بخش کیفی از روش پدیدارشناسی توصیفی و در بخش کمی از روش توصیفی-زمینه‌یابی استفاده شد. جامعه در بخش کیفی متخصصان در حوزه روان‌شناسی و معارف اسلامی بودند که از میان آن‌ها یازده نفر به صورت هدفمند انتخاب شدند. در بخش کمی جامعه دربرگیرنده دانشجویان دانشگاه‌های استان تهران

سال تحصیلی ۹۹-۱۳۹۸ و ۲۶۲ نفر با روش نمونه‌گیری در دسترس انتخاب شدند. برای گردآوری داده‌ها در بخش کیفی؛ از مصاحبه نیمه‌ساختاریافته استفاده شد و جهت تحلیل داده‌ها از روش کلایزی، با کمک نرم‌افزار MAXQDA استفاده شد. سپس پرسشنامه هویت ایرانی-اسلامی با استفاده از یافته‌های بخش کیفی طراحی شد و پس از آن در بخش کمی، پرسشنامه محقق ساخته به همراه پرسشنامه عزت‌نفس روزنبرگ به صورت برخط با آدرس <https://b2n.ir/q32644> اجرا شد.

### پرسشنامه عزت‌نفس روزنبرگ

این پرسشنامه توسط روزنبرگ در سال (۱۹۶۵) برای مطالعه بر جامعه نوجوان ساخته شده است و مقیاسی رایج برای اندازه‌گیری عزت‌نفس کلی و ارزش خود است. این مقیاس شامل ده عبارت کلی است که میزان رضایت از زندگی و داشتن احساس خوب در مورد خود را می‌سنجد. در ایران در مطالعه مقدماتی و نهایی صادقی (۱۳۹۰) ضریب پایایی پرسشنامه با استفاده از آلفای کرونباخ ضریب تکرارپذیری ۰/۷۶ و مقیاس‌پذیری ۰/۷۱ و در مطالعه حسین‌زاده و سپاه منصور (۱۳۹۰)، ضریب پایایی ۸۱ درصد و در پژوهش محمدیاری (۱۳۹۵)، ضریب پایایی ۷۱ درصد و رجیبی و بهلول (۱۳۸۶)، در پژوهش خود ضریب پایایی ۰/۸۴ و همسانی درونی را ۰/۷۲ تا ۰/۸۷ و روایی ۷۷ درصد به دست آوردند، همچنین رابطه مثبت و معنادار عزت‌نفس و خودکارآمدی بیانگر روایی همگرایی پرسشنامه عزت‌نفس روزنبرگ است (صادقی، ۱۳۹۴: ۲۲۷). شیوه نمره‌گذاری این مقیاس در پژوهش حاضر به این ترتیب بود که آزمودنی‌ها براساس مقیاس لیکرت پنج‌درجه‌ای از کاملاً موافقم، موافقم، تا حدودی، مخالفم و کاملاً مخالفم به آن‌ها پاسخ دادند. (گویه‌های ۱ تا ۵) و ۵ عبارت دیگر به صورت منفی (گویه‌های ۶ تا ۱۰) ارائه شده است. در پژوهش حاضر همسانی درونی این پرسشنامه به روش آلفای کرونباخ معادل ۰/۸۸ به دست آمد و نمرات بالاتر نشان‌دهنده عزت‌نفس بالاتر است.

### مراحل ساخت و استانداردسازی پرسشنامه هویت ایرانی-اسلامی

ابتدا در بخش کیفی با استفاده از مصاحبه نیمه‌ساختاریافته، تجارب و دیدگاه‌های متخصصان و اساتید گردآوری و با روش کلایزی تحلیل شد، در گام دوم یافته‌های حاصل از تحلیل متن که به صورت مضامین پایه استخراج شده بودند، در فرایند کدگذاری در قالب مقولات و





زیر مقولات طبقه‌بندی گردید. در گام سوم مقوله‌های استخراج‌شده از فرایند کدگذاری در اختیار متخصصان جهت تأیید نهایی کدهای احصاء شده قرار گرفت. در گام چهارم پس از اعمال اصلاحات پیشنهادی متخصصان، بر اساس مؤلفه‌های نهایی استخراج‌شده از فرایند کدگذاری، پرسشنامه هویت ایرانی-اسلامی با ۶۳ گویه طراحی شد. در گام پنجم تعیین شاخص و نسبت روایی محتوایی<sup>۱</sup> گویه‌های پرسشنامه انجام شد، ۵۲ گویه، CVR بالای ۵۰ درصد و CVI بالای ۷۵ درصد داشتند. در گام ششم پرسشنامه ذیل روی یک نمونه در دسترس شامل ۳۰ دانشجو اجرا شد تا قابل فهم بودن سؤال‌ها از دید آنان بررسی و گویه‌هایی که از نظر آنان ابهام داشتند حذف شد. مجدداً گویه‌های پرسشنامه به متخصصان حوزه روان‌شناسی و معارف اسلامی داده شد تا نظر نهایی خود را در مورد آن داده و در نتیجه قابلیت اطمینان نتایج مورد بررسی قرار گیرد؛ پس از حذف برخی دیگر از گویه‌ها، پرسشنامه نهایی با ۴۸ گویه شامل ۱۵ گویه هویت ایرانی (۱۰، ۲۱، ۳۲، ۵، ۱۵، ۴۰، ۱۱، ۱۶، ۲۳، ۱۷، ۱۴، ۳۹، ۱۹، ۲۰، ۳۵)، ۱۸ گویه هویت اسلامی (۳۳، ۳۶، ۳۷، ۱، ۲، ۶، ۲۴، ۷، ۲۲، ۲۷، ۲۵، ۲۸، ۲۹، ۹، ۳۴، ۴۷، ۳۰، ۳۸) و ۱۵ گویه هویت ایرانی-اسلامی (۸، ۱۸، ۲۶، ۱۳، ۴۴، ۴۶، ۳۱، ۴۳، ۴۸، ۱۲، ۴۱، ۴۲، ۳، ۴، ۴۵) بر روی نمونه پژوهش به صورت برخط اجرا شد (جدول ۱).

جدول شماره ۱: گویه‌های پرسشنامه هویت ایرانی-اسلامی

عوامل	شماره گویه	گویه‌ها
روایی محتوایی	۱۰	افتخار می‌کنم که یک ایرانی هستم.
	۲۱	با افرادی که ایرانی بودن خودشان را انکار می‌کنند، نمی‌توانم صمیمی شوم.
	۳۲	جشن‌های ملی، احساس تعلق مرا به کشورم تقویت می‌کند.
	۵	معتقدم برای دفاع از میهن و غیرت ملی خودم، باید با استکبار جهانی مبارزه کنم.
	۱۵	آشنایی با ادب و رسوم و شناخت اسطوره‌ها، هویت ملی مرا تقویت می‌کند.
	۴۰	به نظر من به کارگیری کلمات انگلیسی در صحبت‌های روزمره تخریب زبان فارسی است.
	۱۱	هر ایرانی به هر زبان و قومیتی، پرایم قابل احترام است.
	۱۶	گویش به زبان فارسی غرور ملی مرا تقویت می‌کند.
	۲۳	دیدار هموطنانم در غربت مرا شاد می‌کند.
	۱۷	موسیقی سنتی و سرودهای ملی باعث اتحاد بیشتر من با هموطنانم می‌شود.
	۱۴	شرکت در تصمیم‌گیری‌های اجتماعی در من حس غرور ایجاد می‌کند.
	۳۹	مشارکت هموطنانم در حل مسائل و مشکلات کشور هویت ایرانی-اسلامی مرا تقویت می‌کند.
	۱۹	به عقیده من احترام به قومیت‌های مختلف و سنت‌های آنان بخشی از هویت ملی است.
	۲۰	من به نقش خرده فرهنگ‌ها در تقویت هویت ملی اعتقاد دارم.
	۳۵	مطالعه تاریخچه کشورم هویت ملی مرا تقویت می‌کند.

#### 1. Content validity index

۳۳	در غالب موارد فرایض دینی را با میل و رغبت انجام می‌دهم.	عادل هویت اسلامی
۳۶	فکر می‌کنم روش‌های غلط برخورد‌های برخی از مسئولین در فضای آموزشی، یکی از عوامل مهم دین‌گریزی جوانان است.	
۳۷	هویت دینی احساس ارزشمندی به من می‌دهد.	
۲۲	باورهای اعتقادی به دین اسلام، هسته اصلی هویت دینی من را تشکیل می‌دهد.	
۲۷	از نظر من ایستادگی در برابر دشمنان، از مصادیق اصلی غیرت دینی من است.	
۲۵	به اعتقاد من دین نقش مهمی در هدایت زندگی‌ام دارد.	
۱	انجام احکام دینی تقریباً در من نهادینه شده است.	
۶	اعتقاد و گرایش من به اسلام و اهل بیت پیامبر اسلام (ص) بخشی از هویت من است.	
۲۴	من از کودکی در خانواده با مفاهیم دینی آشنا شده‌ام.	
۷	به اصول دین (توحید، نبوت، معاد، عدل و امامت) اعتقاد کامل دارم.	
۲۸	من فکر می‌کنم تعهدم به دستورات اسلام، با عمل به آن‌ها بیشتر می‌شود.	هویت ایرانی-اسلامی
۲۹	سعی می‌کنم عملکردم شبیه به عملکرد پیامبر اسلام (ص) و ائمه معصومین (ع) باشد.	
۹	دیدن آدم‌های واقعا مؤمن، مرا شاد می‌کند.	
۳۴	سبک زندگی اسلامی، تقویت‌کننده هویت ایرانی-اسلامی من است.	
۴۷	انس با محافل ارزشی هویت ایرانی-اسلامی مرا تقویت می‌کند.	
۲	فکر می‌کنم با تقویت باورهای دینی‌ام دچار انحرافات اخلاقی نمی‌شوم.	
۳۰	باور به دین اسلام مستلزم امر به معروف و نهی از منکر به موقع و به جا است.	
۳۸	خداباوری، هویت ایرانی-اسلامی مرا تقویت می‌کند.	
۸	فکر می‌کنم هویت ملی و دینی‌ام مکمل هم هستند.	
۱۸	چشمت‌های مذهبی، احساس تعلق مرا به کشورم تقویت می‌کند.	
۲۶	من یک فرد عدالت‌خواه و حق طلب هستم.	
۱۳	ساده زیستی را دوست دارم.	
۴۴	علاقه و وابستگی به وطنم در صیانت از دین به من کمک می‌کند.	
۴۶	ایجاد خودباوری، هویت ایرانی-اسلامی مرا تقویت می‌کند.	
۳۱	شناسایی الگوها و اسطوره‌های مسلمان ایرانی می‌تواند روح دینداری‌ام را تقویت کند.	
۴۳	به نظر من انتقال نادرست مفاهیم دینی به جوانان، هویت ملی-مذهبی آن‌ها را تضعیف می‌کند.	
۴۸	شناخت خدمات ایران و اسلام به یکدیگر هویت ایرانی-اسلامی مرا تقویت می‌کند.	
۱۲	من دین را جزئی از فرهنگ ملی خود می‌دانم.	
۴۱	برای شهدای دفاع از دین و کشورم ارزش زیادی قائل هستم.	
۴۲	مشارکت در جوامع مذهبی، پیوند مرا با دیگران زیاد می‌کند.	
۳	بی احترامی به اعتقادات ملی و دینی من را آشفته می‌کند.	
۴	شرکت در مراسم‌های مذهبی غرور ملی من را تقویت می‌کند.	
۴۵	توضیح اشتراکات خرده فرهنگ‌ها هویت ایرانی-اسلامی مرا تقویت می‌کند.	

### یافته‌ها

ویژگی‌های جمعیت‌شناختی شرکت‌کنندگان نشان می‌دهد که ۲۰۵ نفر از شرکت‌کنندگان (۷۸/۲ درصد) زن و ۵۷ نفر (۲۱/۸ درصد) مرد بودند. ۹۴ نفر (۳۵/۹ درصد) کمتر از ۲۰ سال، ۱۲۳ نفر (۴۶/۹ درصد) بین ۲۱-۲۳ سال و ۴۵ نفر (۱۷/۲ درصد) بیشتر از ۲۳ سال بودند. همچنین، ۲۳۰ نفر (۸۷/۸ درصد) مجرد و ۳۲ نفر



۱۲/۲ درصد) متأهل و در نهایت ۲۲۰ نفر (۸۴/۰ درصد) در مقطع کارشناسی، ۲۴ نفر (۹/۲ درصد) در مقطع کارشناسی ارشد و ۱۸ نفر (۶/۹ درصد) در مقطع دکتری مشغول به تحصیل بودند. در ادامه به منظور پاسخ به سؤال اول پژوهش مبنی بر بررسی ویژگی‌های روان‌سنجی پرسشنامه هویت ایرانی-اسلامی بر اساس داده‌های حاصل از بخش کیفی در جدول ۱ میانگین، انحراف استاندارد، چولگی و کشیدگی هر یک از گویه‌های پرسشنامه هویت ایرانی-اسلامی نشان داده شده است.

جدول شماره ۲: میانگین، انحراف استاندارد، چولگی و کشیدگی هر یک از گویه‌های پرسشنامه هویت ایرانی-اسلامی

گویه	میانگین (SD)	چولگی (کشیدگی)	گویه	میانگین (SD)	چولگی (کشیدگی)	گویه	میانگین (SD)	چولگی (کشیدگی)
۱	۳/۵۷ (۱/۱۲)	-۰/۳۱ (-۰/۵۷)	۱۷	۳/۶۹ (۱/۰۸)	-۰/۳۶ (-۰/۷۰)	۳۳	۳/۶۶ (۱/۰۷)	-۰/۴۸ (-۰/۲۸)
۲	۳/۶۹ (۱/۱۷)	-۰/۶۰ (-۰/۲۷)	۱۸	۳/۲۳ (۱/۲۸)	-۰/۰۴ (-۱/۱۰)	۳۴	۳/۴۲ (۱/۲۶)	-۰/۲۵ (-۱/۰۳)
۳	۳/۸۰ (۱/۰۷)	-۰/۶۲ (-۰/۵۰)	۱۹	۴/۳۸ (۰/۷۴)	-۱/۰۹ (-۰/۸۲)	۳۵	۴/۰۳ (۰/۹۳)	-۰/۶۲ (-۰/۴۳)
۴	۳/۳۳ (۱/۲۱)	-۰/۰۵ (-۱/۰۷)	۲۰	۳/۷۶ (۱/۱۹)	-۰/۷۱ (-۰/۴۰)	۳۶	۴/۴۴ (۰/۸۵)	-۱/۴۴ (-۱/۲۷)
۵	۳/۴۲ (۱/۲۲)	-۰/۱۹ (-۱/۰۶)	۲۱	۴/۰۴ (۱/۰۰)	-۰/۹۷ (-۰/۲۹)	۳۷	۳/۷۲ (۱/۱۶)	-۰/۶۲ (-۰/۳۹)
۶	۳/۹۹ (۱/۱۶)	-۰/۹۹ (-۰/۱۷)	۲۲	۳/۵۰ (۱/۱۹)	-۰/۲۹ (-۰/۹۲)	۳۸	۳/۹۷ (۱/۱۱)	-۰/۸۱ (-۰/۲۶)
۷	۴/۲۲ (۱/۱۲)	-۱/۴۴ (-۱/۲۷)	۲۳	۳/۹۸ (۰/۸۸)	-۰/۶۰ (-۰/۳۰)	۳۹	۳/۶۶ (۱/۱۳)	-۰/۴۵ (-۰/۲۴)
۸	۳/۳۲ (۱/۲۷)	-۰/۱۲ (-۱/۱۴)	۲۴	۴/۱۹ (۰/۹۱)	-۰/۸۵ (-۰/۰۱)	۴۰	۳/۱۷ (۱/۲۱)	-۰/۰۶ (-۰/۹۶)
۹	۳/۷۶ (۱/۲۵)	-۰/۶۶ (-۰/۶۹)	۲۵	۳/۸۵ (۱/۱۷)	-۰/۷۹ (-۰/۲۰)	۴۱	۴/۳۱ (۰/۸۹)	-۱/۲۸ (-۱/۴۶)
۱۰	۳/۹۵ (۱/۱۰)	-۰/۶۳ (-۰/۷۹)	۲۶	۴/۴۵ (۰/۷۰)	-۱/۱۰ (-۰/۶۵)	۴۲	۳/۳۹ (۱/۲۶)	-۰/۱۹ (-۱/۰۸)
۱۱	۴/۵۷ (۰/۷۰)	-۱/۵۲ (-۰/۹۸)	۲۷	۳/۸۲ (۱/۱۶)	-۰/۶۸ (-۰/۴۶)	۴۳	۴/۲۷ (۰/۸۹)	-۱/۲۱ (-۱/۳۹)
۱۲	۳/۴۵ (۱/۲۵)	-۰/۳۰ (-۱/۰۲)	۲۸	۳/۹۳ (۱/۱۲)	-۰/۹۲ (-۰/۱۱)	۴۴	۳/۳۲ (۱/۲۲)	-۰/۱۶ (-۰/۹۴)
۱۳	۳/۷۹ (۱/۰۹)	-۰/۴۹ (-۰/۸۱)	۲۹	۳/۶۴ (۱/۱۵)	-۰/۵۵ (-۰/۴۱)	۴۵	۳/۴۷ (۱/۰۵)	-۰/۴۱ (-۰/۳۷)
۱۴	۳/۷۷ (۱/۱۰)	-۰/۵۴ (-۰/۵۸)	۳۰	۳/۵۸ (۱/۲۲)	-۰/۳۸ (-۰/۹۱)	۴۶	۳/۶۸ (۱/۱۰)	-۰/۵۱ (-۰/۵۰)
۱۵	۴/۰۳ (۰/۸۷)	-۰/۶۱ (-۰/۱۶)	۳۱	۳/۵۲ (۱/۱۹)	-۰/۴۰ (-۰/۷۵)	۴۷	۳/۵۰ (۱/۱۸)	-۰/۴۵ (-۰/۶۳)
۱۶	۳/۸۹ (۱/۰۷)	-۰/۶۵ (-۰/۴۷)	۳۲	۳/۷۶ (۱/۱۰)	-۰/۵۵ (-۰/۴۹)	۴۸	۳/۴۸ (۱/۲۱)	-۰/۳۱ (-۰/۸۹)

جدول ۲ نشان می‌دهد؛ بالاترین میانگین متعلق به گویه ۱۱ و پایین‌ترین میانگین متعلق به گویه ۴۰ است. همچنین جدول فوق نشان می‌دهد که شاخص‌های چولگی و کشیدگی همه گویه‌ها در محدوده  $\pm 2$  بوده و بنابراین توزیع داده‌های مربوط به آن گویه‌ها نرمال است. به منظور پاسخگویی به این سؤال که ساختار سه عاملی پرسشنامه هویت ایرانی-اسلامی تا چه اندازه با داده‌های گردآوری شده برازش دارد و ارزیابی ساختار عاملی پرسشنامه هویت ایرانی-اسلامی، تحلیل عاملی تأییدی با استفاده از نرم‌افزار AMOS 24.0 و برآورد بیشینه احتمال (ML) انجام شد. تحلیل، تمام گویه‌های پرسشنامه را در بر گرفت و هر گویه تنها به عامل مکنون موردنظر محدود شد و اجازه داده شد عامل

های مکنون به عامل کلی تر بار عاملی ایجاد کنند. جدول ۳ شاخص‌های برازش مدل مفروض را نشان می‌دهد.

جدول ۳: شاخص‌های برازش مدل اندازه‌گیری

نقطه برش <sup>۱</sup>	مدل اندازه‌گیری	شاخص‌های برازندگی
-	۳۵۸۲/۲۹	مجدور کای <sup>۲</sup>
-	۱۰۷۷	درجه آزادی مدل
کمتر از ۳	۳/۳۲	$\chi^2/DF$ <sup>۳</sup>
۰/۹۰ >	۰/۵۷۴	GFI <sup>۴</sup>
۰/۸۵ >	۰/۵۳۵	AGFI <sup>۵</sup>
۰/۹۰ >	۰/۷۹۰	CFI <sup>۶</sup>
۰/۰۸ <	۰/۰۹۴	RMSEA <sup>۷</sup>

نتایج انجام تحلیل نشان داد که هیچ‌یک از شاخص‌های برازندگی از برازش قابل قبول مدل اندازه‌گیری با داده‌های گردآوری شده حمایت نمی‌کنند ( $\chi^2/df=3/32$ ؛ پرسشنامه ۴۸ گویه‌ای هویت با داده‌های گردآوری شده، این سؤال مطرح شد که چرا، شاخص‌های برازندگی حاصل از تحلیل عاملی تأییدی از ساختار سه عاملی پرسشنامه هویت ایرانی-اسلامی حمایت نکرد؟ در پاسخ به این سؤال کلاین (۲۰۱۶) بر این باور است که یکی از دلایل ضعیف بودن شاخص‌های برازندگی در نتایج تحلیل عاملی تأییدی، تعداد زیاد گویه‌ها یا به عبارت دیگر متغیرهای مشاهده شده است. بر این اساس و به منظور مواجهه با این مسئله، اقدام به استفاده از تکنیک تلفیق گویه‌ها شد. تلفیق گویه‌ها فرایندی است که به کمک آن پاسخ‌های گویه‌ها قبل از تحلیل در یک خرده مقیاس با هم ترکیب می‌شوند؛ استفاده از تکنیک تلفیق گویه‌ها موجب افزایش اعتبار سطح ترکیبی نشانگرها می‌شود؛ همچنین ارزش شاخص‌های برازندگی را افزایش می‌دهد. اغلب پژوهشگران روش تحلیل عاملی را بهترین روش برای تلفیق گویه‌ها تلقی می‌کنند (مید و کروستالیس، ۲۰۰۵). با توجه به این که نسبت تعداد نشانگر به عامل در

۱. نقاط برش براساس دیدگاه کلاین (۲۰۱۶).

2. Chi-Square  
3. normed chi-square  
4. Goodness Fit Index  
5. Adjusted Goodness Fit Index  
6. Comparative Fit Index  
7. Root Mean Square Error of Approximation  
8. normed chi-square  
9. Goodness Fit Index  
10. Goodness Fit Index  
11. Adjusted Goodness Fit Index  
12. Root Mean Square Error of Approximation



مقیاس هویت ایرانی-اسلامی بالا بود، لذا پژوهشگر اقدام به تلفیق گویه‌های پرسشنامه به قرار زیر نمود (جدول ۴).

جدول شماره ۴: تلفیق گویه‌های پرسشنامه هویت ایرانی-اسلامی

هویت ایرانی-اسلامی		هویت ایرانی		هویت اسلامی	
۸ و ۲۶، ۱۸	P_12	۱۰ و ۲۱، ۳۲	P_7	۳۶ و ۳۳، ۳۷	P_1
۴۶ و ۱۳، ۴۴	P_13	۵ و ۴۰، ۱۵	P_8	۲۷ و ۲۲، ۲۵	P_2
۳۱ و ۴۳، ۴۸	P_14	۲۳ و ۱۱، ۱۶	P_9	۱ و ۲۴، ۶	P_3
۱۲ و ۴۱، ۴۲	P_15	۳۹ و ۱۴، ۱۷	P_10	۷ و ۲۹، ۲۸	P_4
۴۵ و ۳، ۴	P_16	۱۹ و ۲۰، ۳۵	P_11	۴۷ و ۹، ۳۴	P_5
				۳۸ و ۳۰، ۲	P_6

پس از انجام عمل تلفیق گویه‌ها در جدول ۴ بار دیگر ساختار عاملی مقیاس هویت ایرانی-اسلامی با استفاده از نرم‌افزار AMOS24.0 و برآورد بیشینه احتمال (ML) ارزیابی شد. جدول ۵ شاخص‌های برازندگی مقیاس هویت پس از تلفیق گویه‌ها را نشان می‌دهد.

جدول شماره ۵: شاخص‌های برازش مدل اندازه‌گیری مقیاس هویت ایرانی-اسلامی با استفاده از تلفیق گویه‌ها

اصلاح سوم	اصلاح دوم	اصلاح اول	مدل اندازه‌گیری اولیه	شاخص‌های برازندگی
۲۴۹/۹۱	۲۶۳/۳۴	۲۸۴/۰۲	۳۰۰/۹۵	مجذور کای
۹۸	۹۹	۱۰۰	۱۰۱	درجه آزادی مدل
۲/۵۵	۲/۶۶	۲/۸۴	۲/۹۸	$\chi^2/df$
۰/۹۰۲	۰/۸۹۵	۰/۸۸۷	۰/۸۸۰	GFI
۰/۸۶۲	۰/۸۵۵	۰/۸۴۵	۰/۸۳۷	AGFI
۰/۹۳۷	۰/۹۳۲	۰/۹۲۴	۰/۹۱۷	CFI
۰/۰۷۷	۰/۰۸۰	۰/۰۸۴	۰/۰۸۷	RMSEA

همچنان که جدول فوق نشان می‌دهد شاخص‌های برازندگی مدل اولیه نشان می‌دهند که بعد از تلفیق گویه‌ها همچنان مدل مقیاس برازش ضعیفی با داده‌های گردآوری شده دارد ( $\chi^2/df=2/98$ ,  $CFI=0/917$ ,  $GFI=0/880$ ,  $AGFI=0/837$  و  $RMSEA=0/087$ ). به همین دلیل مدل در سه مرحله با ایجاد کوواریانس بین خطاها اصلاح و در نهایت شاخص‌های برازندگی حاصل شد که نشان می‌دهد مدل با داده‌های گردآوری شده برازش قابل قبول دارد ( $\chi^2/df=2/55$ ,  $CFI=0/937$ ,  $GFI=0/902$ ,  $AGFI=0/862$  و  $RMSEA=0/077$ ).

جدول ۶ برآورد بارهای عاملی استاندارد شده را برای هر یک از گویه‌های تلفیق شده مقیاس هویت ایرانی-اسلامی نشان می‌دهد.

جدول شماره ۶: پارامترهای مدل اندازه‌گیری مقیاس هویت ایرانی-اسلامی در تحلیل عاملی تأییدی پس از تلفیق گویه‌ها

سطح	متغیرهای مکنون - نشان گرها	b	SE	$\beta$	p
مرتبه اول	هویت اسلامی - P-1	۱		۰/۵۳۳	
	هویت اسلامی - P-2	۱/۶۶۸	۰/۱۷۷	۰/۸۹۹	۹/۴۲**
	هویت اسلامی - P-3	۰/۹۲۳	۰/۱۴۱	۰/۶۲۴	۶/۵۴**
	هویت اسلامی - P-4	۱/۳۰۲	۰/۱۷۰	۰/۶۱۵	۷/۶۶**
	هویت اسلامی - P-5	۱/۸۲۰	۰/۱۹۸	۰/۸۵۳	۹/۱۹**
	هویت اسلامی - P-6	۱/۸۶۶	۰/۱۹۵	۰/۹۳۵	۹/۵۶**
	هویت ایرانی - P-7	۱		۰/۷۹۸	
	هویت ایرانی - P-8	۱/۱۰۳	۰/۰۷۴	۰/۸۷۵	۱۴/۸۲**
	هویت ایرانی - P-9	۰/۷۷۲	۰/۰۵۳	۰/۷۰۹	۱۴/۳۱**
	هویت ایرانی - P-10	۰/۹۷۲	۰/۰۸۴	۰/۶۹۴	۱۱/۵۷**
	هویت ایرانی - P-11	۰/۶۶۱	۰/۰۷۷	۰/۵۳۵	۸/۶۰**
	هویت ایرانی / اسلامی - P-12	۱		۰/۷۳۸	
	هویت ایرانی / اسلامی - P-13	۱/۱۳۲	۰/۰۹۳	۰/۷۸۲	۱۲/۱۱**
	هویت ایرانی / اسلامی - P-14	۱/۰۴۱	۰/۰۸۸	۰/۷۶۷	۱۱/۸۹**
	هویت ایرانی / اسلامی - P-15	۰/۹۰۴	۰/۱۰۵	۰/۵۵۹	۸/۶۰**
	هویت ایرانی / اسلامی - P-16	۰/۹۴۳	۰/۰۹۸	۰/۶۲۲	۹/۵۸**
مرتبه اول	مقیاس کل - هویت اسلامی	۱		۰/۹۴۱	
	مقیاس کل - هویت ایرانی	۱/۰۵۰	۰/۱۴۲	۰/۷۸۲	۷/۴۲**
	مقیاس کل - هویت ایرانی / اسلامی	۱/۱۳۹	۰/۱۵۲	۰/۹۰۰	۷/۴۹**

نشانگرهای P\_1 P\_7 و P\_12 در تحلیل مرتبه اول و مؤلفه هویت اسلامی در تحلیل مرتبه دوم با عدد 1 تثبیت شده و بنابراین خطای استاندارد و سطح معناداری برای آنها محاسبه نشده است.

براساس نتایج ارائه شده در جدول ۶، بارهای عاملی استاندارد همه نشانگرها در مرتبه اول تحلیل بالاتر از ۰/۳۲ است. این مطلب از آن جهت اهمیت دارد که طبق دیدگاه تاباچینک و فیدل (۲۰۰۷)، بارهای عاملی ۰/۷۱ و بالاتر از آن عالی، بارهای بین ۰/۶۳ تا ۰/۷۰ خیلی

خوب، بارهای بین ۰/۵۵ تا ۰/۶۲ خوب، بارهای بین ۰/۴۵ تا ۰/۵۵ نسبتاً خوب، بارهای بین ۰/۳۲ تا ۰/۴۴ پایین و بارهای پایین تر از ۰/۳۲ ضعیف محسوب می شود. در کل بالاترین بار عاملی متعلق به نشانگر ۱۱ ( $\beta=0/935$ ) و پایین ترین بار عاملی متعلق به نشانگر ۶ ( $\beta=0/533$ ) بود. بر این اساس، چنین نتیجه گیری شد که هر یک از گویه ها از توان لازم برای سنجش متغیرهای پرسشنامه برخوردارند. نتایج تحلیل در مرتبه دوم نیز نشان داد که منطبق بر دیدگاه تاباچینک و فیدل (۲۰۰۷) ارتباط مناسبی بین هر یک از مؤلفه ها و سه متغیر مکنون کلی وجود دارد. شکل ۱ مدل اندازه گیری پرسشنامه سه عاملی هویت ایرانی-اسلامی و بارهای عاملی آن با استفاده داده های استاندارد را نشان می دهد.

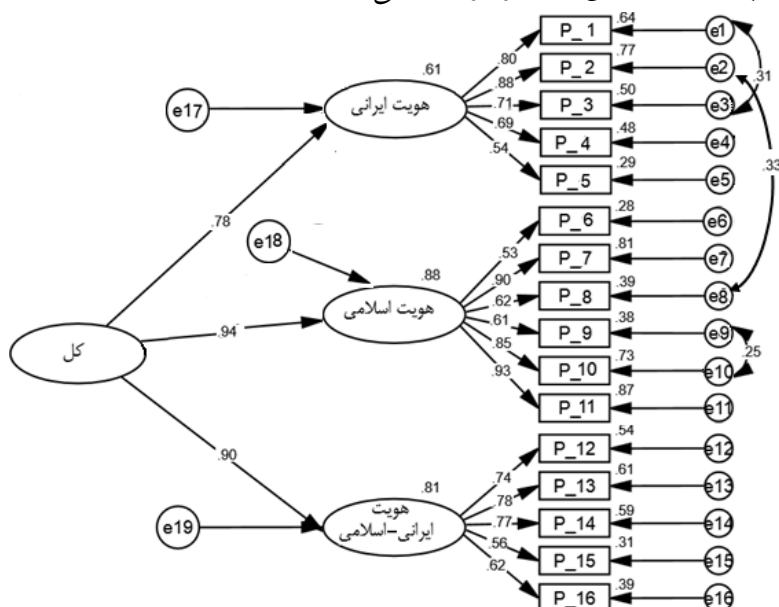

شکل شماره ۱: مدل اندازه گیری پرسشنامه هویت ایرانی-اسلامی و بارهای عاملی آن با استفاده از داده های استاندارد بعد از تلفیق گویه ها

در ادامه در پاسخ به سؤال سوم پژوهش که درصدد بررسی همسانی درونی عامل های پرسشنامه هویت ایرانی اسلامی بود، همسانی درونی عامل های پرسشنامه هویت ایرانی-اسلامی برای بررسی اعتبار پرسشنامه با استفاده از روش آلفای کرونباخ ارزیابی شد. جدول ۷ میانگین، انحراف استاندارد و ارزش ضریب آلفای کرونباخ هر یک از عامل های پرسشنامه هویت ایرانی-اسلامی و روابط آن ها را نشان می دهد.

جدول شماره ۷: میانگین، انحراف استاندارد، ضرایب آلفای کرونباخ و ضرایب همبستگی بین عامل‌های مقیاس هویت ایرانی-اسلامی و عزت نفس

متغیر	۱	۲	۳	۴	۵
۱. عزت نفس	-				
۲. هویت اسلامی	۰/۵۸**	-			
۳. هویت ایرانی	۰/۴۸**	۰/۵۹**	-		
۴. هویت ایرانی / اسلامی	۰/۴۲**	۰/۷۶**	۰/۶۰**	-	
۵. نمره کل	۰/۵۷**	۰/۷۸**	۰/۷۳**	۰/۸۱**	-
میانگین	۴/۸۸	۶۴/۳۹	۵۷/۰۱	۵۳/۴۶	۱۷۴/۹۳
انحراف استاندارد	۵/۲۹	۱۴/۰۴	۹/۸۳	۱۰/۴۵	۳۰/۲۱
ضریب آلفای کرونباخ	۰/۸۸	۰/۹۶	۰/۹۱	۰/۸۹	۰/۹۸
$P > ۰/۰۱$ **					

بر اساس جدول فوق ضریب آلفای کرونباخ عامل هویت ایرانی برابر با ۰/۹۱، هویت اسلامی برابر با ۰/۹۶، عامل هویت ایرانی-اسلامی برابر با ۰/۸۹ و نمره کل هویت برابر با ۰/۹۸ است. با توجه به این که ضرایب آلفای کرونباخ هر یک از عامل‌ها و نمره کل هویت ایرانی-اسلامی بزرگ‌تر از ۰/۷ بود، چنین نتیجه‌گیری شد که پرسشنامه هویت ایرانی-اسلامی و هر یک از عامل‌های آن از همسانی درونی قابل قبولی برخوردار است. همچنین در پاسخ به سؤال چهارم پژوهش که درصدد بررسی روایی همگرایی پرسشنامه هویت ایرانی-اسلامی بود از پرسشنامه سنجش عزت نفس روزنبرگ (۱۹۶۵) استفاده شد. همچنان که جدول ۷ نشان می‌دهد؛ هر یک از عامل‌های مقیاس هویت ایرانی-اسلامی و نمره کل آن به صورت مثبت و در سطح معناداری ( $p < ۰/۰۱$ ) با عزت نفس همبسته‌اند. بر این اساس پرسشنامه هویت ایرانی-اسلامی از روایی همگرا برخوردار است.

### بحث و تفسیر یافته‌ها

این تحقیق با هدف ساخت و بررسی روایی و اعتبار پرسشنامه هویت ایرانی-اسلامی و رابطه آن با عزت نفس در دانشجویان ۱۸-۲۵ ساله انجام شد. بر اساس تحلیل عاملی اکتشافی سه عامل منسجم و معنی‌دار شامل هویت ایرانی، هویت اسلامی و هویت ایرانی-اسلامی استخراج شد. با توجه به این که ضرایب آلفای کرونباخ هر یک از عامل‌ها و نمره کل هویت ایرانی-اسلامی بزرگ‌تر از ۰/۷ بود، چنین نتیجه‌گیری شد که





پرسشنامه هویت ایرانی-اسلامی و هر یک از عامل‌های آن از همسانی درونی قابل قبولی برخوردار است. رابطه هر یک از عامل‌های مقیاس هویت ایرانی-اسلامی و نمره کل آن با عزت نفس مثبت و در سطح معناداری بود ( $p < 0/01$ ).

در این پژوهش **عامل اول یعنی هویت ایرانی** با گویه‌هایی همبسته بود که محتوای آن‌ها در برگزیده مؤلفه‌هایی همچون احساس تعلق به کشور (عرق ملی داشتن، بیزاری از بیگانه‌گرایی و مهم بودن جشن‌های ملی)؛ پاسداری از عوامل هویت ایرانی (دفاع از میهن، شناختن آداب و رسوم و اسطوره‌های ایرانی و اهمیت به زبان ملی)؛ اتحاد ملی یا وفاق اجتماعی (اهمیت دادن به اقوام، زبان فارسی و حس ناسیونالیستی داشتن)؛ مشارکت اجتماعی (موسیقی و سنت‌های ایرانی، مشارکت در حل مسائل اجتماعی و همدلی کردن با دیگران) و همگرایی ملی (احترام به سنت‌های خرده‌فرهنگ‌ها، اهمیت به نقش اقوام و اهمیت مطالعه تاریخچه کشور) بودند. یافته‌های پژوهش‌های قبلی نیز همسو با نتایج به دست آمده، بیانگر این است که فرایند شکل‌گیری هویت افراد تحت تأثیر مؤلفه‌های هویت ایرانی آن‌هاست؛ به طوری که تقویت وحدت و انسجام ملی متأثر از احساس تعلق است (مانند پژوهش محمودی و عسگری، ۱۳۹۷؛ بهشتی و حقمرادی، ۱۳۹۶؛ اسفندیارزاده ملکی و قهرمانیان، ۱۳۹۴ و امیرکافی و حاجیانی، ۱۳۹۲)؛ همچنین مشارکت در مراسم و مناسک ملی (امینی و همکاران، ۱۳۹۶: ۱۵۷)؛ سرزمین و جغرافیا، تعاون و کارگروهی، مسئولیت‌پذیری، مشارکت در امور سیاسی و اجتماعی (بلباسی و کریمی مله، ۱۳۹۵)؛ علاقه به کشور و تاریخ گذشته، احترام به هم‌وطنان و دفاع از میراث فرهنگی، زبان فارسی، جغرافیا و سرزمین و پایبندی به هنجارهای فرهنگ اسلامی (مروت و باغبانیان، ۱۳۹۰: ۹۳) و زبان فارسی مورد علاقه همه اقوام ایرانی بوده و در انسجام ملی نقش اساسی دارند (زارع، ۱۳۹۴: ۱).

در تبیین نظری، شکل‌گیری هویت ملی بر اساس نظریه تاجفل می‌توان گفت که احساس تعلق گروهی به یک گروه، قوم و ملیت از برداشت فرد از خود و آگاهی او نسبت به عضویت در گروه‌های اجتماعی سرچشمه می‌گیرد (تاجیک، ۱۳۸۴: ۲۸)؛ بنابراین می‌توان گفت که فرد دارای هویت ملی ایرانی، جایگاه خود را از نظر روان‌شناسی و اجتماعی درک می‌کند.

**عامل دوم در این پرسشنامه (هویت اسلامی)** با گویه‌هایی همبسته بود که محتوای آن‌ها در برگزیده مؤلفه‌هایی همچون دین‌مداری یا عزت نفس دینی (اهمیت دادن به انجام فرایض دینی، اهمیت داشتن عملکرد درست مسئولین در فضای آموزشی و

احساس ارزشمندی؛ نقش هدایت‌گری هویت اسلامی (اهمیت داشتن باورهای اعتقادی به دین اسلام، داشتن غیرت دینی و ایستادگی در برابر دشمنان اسلام و نقش دین در زندگی)؛ ضرورت انجام فرایض دینی (اعتقاد به انجام دادن فرایض دینی بدون تذکر، اهمیت داشتن ائمه معصومین (ع) و اهمیت آموزش احکام دینی از کودکی)؛ تعهد به انجام دستورات اسلامی (اعتقاد به اصول و فروع دین، تعهد عمل به دستورات اسلام) و اهمیت گرایش‌ها دینی (اهمیت داشتن افراد متدین، سبک زندگی اسلامی و اهمیت دادن به محافل ارزشی) بودند.

همسو با این نتایج به دست آمده، یافته‌های نتایج پژوهش‌های حیدری و همکاران (۱۳۹۹)؛ کلانتری و همکاران، ۱۳۹۸؛ مکیلانی و همکاران، ۱۳۹۷؛ حیدری، ۱۳۹۶؛ جلیلی و ارجمندی، ۱۳۹۴؛ ایمان و روحانی، ۱۳۹۲؛ دهستانی و همکاران؛ ۱۳۹۱ و شجاعی‌زند، ۱۳۹۱) نشان دادند که دین‌باوری و تعهد دینی در انسجام‌بخشی، تسهیل فرایند جامعه‌پذیری، تعریف ارزش‌ها و هنجارهای اجتماعی، تحکیم عواطف مشترک، تقویت پایه‌های کنترل اجتماعی، تقویت روحیه گروهی، همکاری و تعاون، برقراری کنش‌های اجتماعی مبتنی بر اعتقاد و صداقت، تثبیت احساس تعهد و التزام، گسترش و تقویت مشارکت فعالانه، افزایش آرامش خاطر نقشی تعیین‌کننده دارد. همچنین حجازی و حیدرخانی (۱۳۹۵) و احمدی و همکاران (۱۳۹۳) وجود رابطه مثبت و مستقیم بین میزان دین‌داری و سبک زندگی و کیفیت بهتر زندگی با افزایش هویت دینی را نتیجه‌گیری کردند. از دید مارسیا نیز مذهب در تثبیت تعهد و کاهش بحران هویت نقش اساسی به عهده دارد. وی معتقد است؛ فرد دارای هویت موفق، جهان‌بینی و اعتقادات خود را ارزیابی می‌کند و به یک مجموعه‌ای روشن و منظم از ارزش‌ها و هدف‌های انتخاب‌شده متعهد می‌شود (مارسیا، ۱۹۸۰، نقل از کاپلان و فلون، ۲۰۱۰: ۵۰).

**سومین عامل پژوهش حاضر (هویت ایرانی-اسلامی)** با گویه‌هایی همبسته بود که محتوای آن‌ها در برگرفته مؤلفه‌هایی همچون تأثیر متقابل هویت ایرانی و هویت اسلامی (مکمل بودن هویت ایرانی و هویت اسلامی با یکدیگر، اهمیت داشتن جشن‌های مذهبی براساس فرهنگ ایرانی و عدالت‌خواهی و حق‌طلبی)؛ صیانت از هویت ایرانی-اسلامی (ساده زیستی، صیانت از دین با علاقه و وابستگی به کشور و خودباوری)؛ پیوند فرهنگ ایرانی و اسلامی (با اهمیت دانستن دین به‌عنوان بخشی از فرهنگ ایرانی، شهدای دفاع از دین و کشور و مشارکت در مجامع مذهبی) و عرق به



هویت ایرانی-اسلامی (داشتن اعتقادات ملی و دینی، شرکت در مراسم مذهبی و اهمیت داشتن بیان اشتراکات خرده فرهنگ‌ها) بودند. ملیت ایرانی نقشی قوام‌بخش در هویت ملی دارد که همراه با اسلامیت به آن شکل هویت ایرانی-اسلامی می‌دهد. پژوهش‌های انجام‌شده در این زمینه در تأیید نتایج پژوهش حاضر نشان دادند که هویت ملت ایران در جمهوری اسلامی ترکیبی از ملیت ایرانی، اسلام و انقلاب اسلامی است. در این راستا نتایج یافته‌ها نشان می‌دهد، داشتن ارتباط مثبت و معنادار هویت ملی و دینی با یکدیگر (امینی و همکاران، ۱۳۹۶: ۱۵۷)؛ و وحدت بین افراد و هویت ملی آن‌ها، به ماهیت فرهنگ و ساختار اعتقادی حاکم بر جامعه بستگی دارد حیدری و همکاران (۱۳۹۹: ۳۳) و قیومی و انصاری (۱۳۹۱: ۲۳) همچنین، نقش اساسی و مهم هویت افراد در نوع سبک زندگی آن‌ها (التیامی‌نیا و حسینی، ۱۳۹۴: ۱۰۹)؛ ارتباط متناسب باورها، ارزش‌ها، جامعه‌پذیری، نظارت و کنترل اجتماعی و نهادسازی و تبادل فرهنگی بین افراد جامعه (حسن‌بیکی، ۱۳۹۰: ۲۳۰) و نقش فرهنگ در حفظ هویت ایرانی-اسلامی در فرایند جهانی‌شدن بسیار مهم است (کاووسی و حسین‌زادگان، ۱۳۹۰: ۳۷).

در مجموع یافته‌های پژوهش حاضر نشان داد که پرسشنامه هویت ایرانی-اسلامی با سه عامل هویت ایرانی، هویت اسلامی و هویت ایرانی-اسلامی از کفایت روان‌سنجی خوبی برخوردار است و پژوهشگران علاقه‌مند به پژوهش در حیطه هویت می‌توانند از این پرسشنامه برای بررسی هویت ایرانی-اسلامی دانشجویان در سنین ۱۸-۲۵ سال استفاده کنند. با توجه به این‌که نمونه آماری در این پژوهش به دلیل همه‌گیری کرونا به صورت در دسترس و برخط انجام شد، لذا تعمیم نتایج به جامعه دانشجویان باید با احتیاط صورت گیرد. اما در مقابل تعداد کم گویه‌ها و امکان اجرای آسان این پرسشنامه به صورت فردی و گروهی در جامعه غیربالینی و ویژگی‌های روان‌سنجی مطلوب از مزایای آن به شمار می‌رود. همچنین با توجه به پایایی و روایی مطلوب این پرسشنامه، کاربرد آن توسط روان‌شناسان و مشاوران و دانشگاهیان، به منظور تشخیص سطح هویت ایرانی-اسلامی دانشجویان و استفاده از آن در فعالیتهای پژوهشی پیشنهاد می‌شود.

## منابع

- آخوندی، محمدباقر (۱۳۸۷)؛ *هویت ملی-مذهبی جوانان*، دفتر تبلیغات اسلامی شعبه خراسان رضوی.
- احمدی، سیروس؛ میرفردی، اصغر؛ ابتکاری، محمدحسین (۱۳۹۳)؛ «بررسی رابطه هویت دینی و سرمایه اجتماعی (مطالعه: شهر یاسوج)»، *فصلنامه‌ی جامعه‌شناسی کاربردی*، ۴(۲۵)، صص ۱۶-۱.
- آشنا، حسام‌الدین؛ روحانی، محمدرضا (۱۳۸۹)؛ «هویت فرهنگی ایرانیان از رویکردهای نظری تا مؤلفه‌های بنیادی»، *فصلنامه‌ی تحقیقات فرهنگی*، ۴(۳)، صص ۱۵۷-۱۸۵.
- اسفندیارزاده‌ملکی، شهرام؛ قهرمانیان، لیلا (۱۳۹۴)؛ «تبیین جامعه‌شناختی تأثیر ساختار خانواده بر هویت ملی و فردی دانشجویان دانشگاه پیام نور میان‌دوآب»، *هشتمین کنگره انجمن ژئوپلیتیک ایران: هم‌دلی اقوام ایرانی: انسجام و اقتدار ملی*، ۲۰-۲۱ مهرماه، سندج-دانشگاه کردستان، <https://civilica.com/doc/433205/>.
- التیامی‌نیا، رضا؛ حسینی، علی (۱۳۹۴)؛ «هویت، فرهنگ و سبک زندگی اسلامی در عصر جهانی‌شدن»، *دو فصلنامه‌ی مطالعات الگوی پیشرفت اسلامی/ایرانی*، ۵(۵)، ۱۰۹-۱۴۲.
- امیرکافی، مهدی؛ حاجیانی، ابراهیم (۱۳۹۲)؛ «نسبت هویت قومی و ملی: در جامعه چند قومیتی ایران: بررسی و مقایسه سه رهیافت نظری»، *فصلنامه‌ی راهبرد*، ۶۶(۲۲)، صص ۱۱۷-۱۴۶.
- امینی، محمد؛ رحیمی، حمید؛ مزروعی، حسن (۱۳۹۳)؛ «تحلیل و ارزیابی هویت ملی و دینی دانشجویان دانشگاه کاشان و علوم پزشکی کاشان»، *فصلنامه‌ی فرهنگ در دانشگاه اسلامی*، ۳(۴)، پیاپی ۱۲، صص ۴۳۴-۴۱۳.
- امینی، محمد؛ رحیمی، حمید؛ نعمت‌الهی، حمید (۱۳۹۶)؛ «بررسی وضعیت ابعاد هویت ملی و دینی دانشجویان (مورد مطالعه: دانشگاه کاشان)»، *مؤسسه پژوهش و برنامه‌ریزی آموزش عالی، فصلنامه نامه آموزش عالی*، ۳۹(۱۰)، صص ۱۸۲-۱۵۷.
- ایمان، محمدتقی؛ روحانی، علی (۱۳۹۲)؛ «هویت اسلامی و هویت‌های رقیب (هویت جهانی، ملی و قومی) مطالعه موردی: دانشجویان دانشگاه شیراز»، *فصلنامه‌ی تحقیقات فرهنگی*، ۱(۶)، صص ۱۴۸-۱۲۷.
- بلباسی، میثم؛ کریمی‌مله، علی (۱۳۹۵)؛ «لایه‌های هویت ایرانی در برنامه‌های توسعه جمهوری اسلامی ایران (۱۳۹۴-۱۳۶۸)»، *فصلنامه‌ی راهبرد اجتماعی*، ۵(۱۸)، صص ۵۷-۷.
- بهشتی، سیدصمد؛ حقمردادی، محمد (۱۳۹۶)؛ «احساس تعلق به ایران در میان اقوام ایرانی»، *فصلنامه جامعه‌شناسی کاربردی*، ۳(۲۸)، صص ۴۰-۲۵.
- تاجبخش، غلامرضا؛ موسوی، عباس (۱۳۹۳)؛ «بررسی عوامل مؤثر بر آگاهی و نگرش دینی (دانش‌آموزان مقطع متوسطه شهر سوسنگرد)»، *فصلنامه‌ی توسعه اجتماعی*، ۸(۳)، صص ۱۴۴-۱۱۹.
- تاجیک، محمدرضا (۱۳۸۷)؛ *شکاف یا گسست نسلی در ایران امروز: تحلیل‌ها، تخمین‌ها و تدبیرها*، تهران: مجمع تشخیص مصلحت نظام.
- تهامی، مرتضی (۱۳۹۴)؛ «فرهنگ ایرانی- فرهنگ همگرا»، *هشتمین کنگره انجمن ژئوپلیتیک ایران: هم‌دلی اقوام ایرانی: انسجام و اقتدار ملی*، ۲۰-۲۱ مهرماه، سندج-دانشگاه کردستان، <https://civilica.com/doc/433224/>.
- تیلاب، شقایق؛ شکری، گلشن (۱۳۹۵)؛ «بررسی هویت و عزت‌نفس در بین کارمندان آموزش و پرورش غرب استان مازندران»، *ماهنامه پژوهش ملل*، ۱۱(۱)، صص ۹۹-۹۳.
- جلیلی، عباس؛ ارجمندی، مونس (۱۳۹۴)؛ «بررسی نقش دین در هویت انسان»، *کنگره بین‌المللی تفکر و پژوهش دینی*، ۲(۲)، صص ۱۶-۲.
- جنکینز، ریچارد (۱۹۹۶)؛ *هویت اجتماعی*، ترجمه: یاراحمدی، تورج (۱۳۸۱)، تهران: نشر شیرازه.

- حاجیانی، ابراهیم (۱۳۸۷)؛ «نسبت هویت ملی با هویت قومی در میان اقوام ایرانی»، *فصلنامه‌ی دانشکده ادبیات و علوم انسانی دانشگاه خوارزمی*، (۳(۹) و ۴، صص ۱۶۴-۱۴۳.
- حجازی، سیدناصر؛ حیدرخانی، هایبیل (۱۳۹۳)؛ «بررسی رابطه میزان دین‌داری و سبک زندگی جوانان»، *فصلنامه‌ی مطالعات جامعه‌شناسی*، (۴(۱۶)، صص ۱۲۷-۱۴۴.
- حسن‌بیگی، ابراهیم (۱۳۹۰)؛ «بررسی عوامل مؤثر بر صیانت فرهنگی در جمهوری اسلامی» *فصلنامه‌ی راهبرد*، (۲۰(۵۸)، صص ۳۶۶-۳۳۰.
- حسین‌زاده، علی‌اصغر و سپاه‌منصور، مژگان (۱۳۹۰)؛ «رابطه حمایت اجتماعی و عزت‌نفس با سبک‌های هویت دانشجویان»، *فصلنامه‌ی پژوهش‌های روان‌شناسی اجتماعی*، (۱(۱)، صص ۷۴-۸۸.
- حسینی، سید عباس (۱۳۹۵)؛ «بررسی شکاف و زمینه‌های آن در لایه‌های فرهنگی هویت ایران»، *دانشگاه باقرالعلوم* (۴(۷) و ۲۸، صص ۵۹-۸۲.
- حقیقت، سید صادق (۱۳۹۷)؛ «هویت ایران-اسلامی: تحلیلی گفتمانی»، *دو فصلنامه‌ی حقوق بشر*، (۱۳(۱)، صص ۹۱-۱۱۰.
- حیدری، شقایق (۱۳۹۶)؛ «سنجش هویت جمعی ایرانیان؛ با تأکید بر مؤلفه دین‌داری»، *فصلنامه‌ی مطالعات ملی* (۱۸(۲)، صص ۲۳-۳.
- حیدری، حسین؛ سلگی، محمد؛ صالح صدق‌پور، بهرام (۱۳۹۹)؛ «بررسی نقش و جایگاه دین در هویت فردی ایرانیان»، *دوفصلنامه اسلام و علوم اجتماعی*، (۱۲(۲۳)، صص ۳۳-۵۶.
- خوارزمی‌رحیم‌آبادی، رحمت‌الله؛ ایران‌یار، رقیه (۱۳۹۴)؛ «بررسی تأثیر رابطه عزت‌نفس با هویت شخصی و خلالت»، *فصلنامه‌ی مطالعات روان‌شناسی و علوم تربیتی*، (۱(۱)، صص ۲۴-۲۰.
- دهستانی، مهدی؛ زاده‌محمدی، علی؛ محمدی، سمیه (۱۳۹۱)؛ «بررسی میزان دین‌داری و ارتباط آن با سبک‌های هویت دانشجویان»، *فصلنامه‌ی علوم رفتاری*، (۲(۶)، صص ۱۷۹-۱۷۱.
- رایس، فیلیپ (۲۰۰۱)؛ *رشد انسان: روان‌شناسی رشد از تولد تا مرگ*، ترجمه مهشید فروغان (۱۳۹۴)، ویراست چهارم، تهران: انتشارات ارجمند.
- رجیبی، غلامرضا، بهلول، نسرین (۱۳۸۶)؛ «سنجش پایایی و روایی مقیاس عزت‌نفس روزنبرگ دانشجویان سال اول دانشگاه شهید چمران»، *دو فصلنامه‌ی رویکردهای نوین آموزشی (پژوهش‌های تربیتی و روانشناختی)*، (۳(۲) و ۸، صص ۴۸-۳۳.
- رحیمی، محمد؛ حضرتی‌صومعه، زهرا؛ عزیزخانی، اقبالیه (۱۳۹۵)؛ «سنجش میزان برخورداری دانشجویان از شاخص‌های دین‌داری و عوامل اجتماعی مؤثر بر آن (مطالعات موردی دانشجویان دانشگاه آزاد اسلامی واحد علوم تحقیقات تهران)»، *فصلنامه‌ی مطالعات جامعه‌شناختی جوانان*، (۶(۲۱)، صص ۹۹-۱۱۸.
- رزازی‌فر، افسر (۱۳۷۹)؛ «الگوی جامعه‌شناختی هویت ملی در ایران: با تأکید بر رابطه میان هویت ملی و ابعاد آن»، *فصلنامه‌ی مطالعات ملی*، (۲(۵)، صص ۱۳۴-۱۰۲.
- زارع، غلامعلی (۱۳۹۴)؛ «بررسی توصیف و تحلیل نقش ادبیات فارسی در انسجام ملی»، *هشتمین کنگره انجمن ژئوپلیتیک ایران: هم‌دلی اقوام ایرانی: انسجام و اقتدار ملی*، ۲۱-۲۰ مهرماه، سنندج-دانشگاه کردستان، <https://civilica.com/doc/433268>.
- سواری، کریم؛ سلمانی، سمیه (۱۳۹۲)؛ «ساخت و اعتباریابی پرسشنامه هویت قومی»، *دومین سواری*، <https://b2n.ir/h34841> *کنگره روان‌شناسی اجتماعی*، تهران: ۱۴-۱۵ اسفند.

- سند تحول بنیادی آموزش و پرورش (۱۳۹۰)؛ مصوب جلسه ۷۰۴، شورای عالی فرهنگ ۱۳۹۰/۱۰/۶.
- شجاعی زند، علیرضا (۱۳۹۱)؛ «روندهای شکل‌گیری دین‌داری»، *دوفصلنامه علوم اجتماعی دانشگاه فردوسی مشهد*، ۹ (۲۰)، صص ۱۰۲-۷۷.
- صادقی، احمد (۱۳۹۴)؛ بررسی رابطه حمایت خانواده، خودکارآمدی مسیر شغلی و عزت‌نفس با خودکارآمدی تصمیم‌گیری مسیر شغلی دانش‌آموزان، *دوفصلنامه‌ی دست‌آوردهای روان‌شناختی (علوم تربیتی و روان‌شناسی)*، دانشگاه شهید چمران اهواز، ۲۲ (۱)، صص ۲۴۴-۲۲۷.
- صادقی، احمد (۱۳۹۰)؛ سیر و عوامل مؤثر بر رشد مسر شغلی دانش‌آموزان راهنمایی تا پیش‌دانشگاهی، *پایان‌نامه دکترای مشاوره شغلی*، دانشکده علوم تربیتی و روان‌شناسی دانشگاه اصفهان.
- صالحی‌امیری، سیدرضا؛ نوبخت‌حقیقی، محمداقبر؛ ذره‌پرست‌ملکزاده، طاهره (۱۳۹۳)؛ «بررسی عوامل مؤثر بر ارتقای هویت ملی دانشجویان (مطالعه موردی: دانشجویان مدیریت امور فرهنگی دانشگاه جامع علمی-کاربردی *فصلنامه‌ی راهبرد اجتماعی فرهنگی*، ۱۱ (۳)، صص ۹۷-۱۱۶.
- صمدی، معصومه (۱۳۹۲)؛ «بررسی مبانی معرفت‌شناسی هویت ایرانی-اسلامی»، *مؤسسه‌ی مطالعات ملی، مرکز تحقیقات هویت و تمدن آوا، چکیده مقالات همایش ملی هویت اسلامی-ایرانی در چشم‌انداز ۱۴۱۵*، تهران: تمدن ایرانی.
- عباس‌زاده مرزبالی، مجید (۱۳۹۹)؛ نهاد آموزش و پرورش و ضرورت اتخاذ سیاست هویتی جامعی به‌منظور تقویت هویت ملی در ایران. *فصلنامه‌ی علوم سیاسی*، ۱۶ (۵۰)، صص ۷۷-۵۷.
- عسگری، سید قدیر (۱۳۹۶)؛ *بررسی تطبیقی نقش و جایگاه هویت ملی و هویت دینی در کارآمدی نظام سیاسی جمهوری اسلامی ایران*، دانشگاه شیراز، دانشکده حقوق و علوم سیاسی، کارشناسی ارشد: پایان‌نامه.
- فداکار گیلو، پرویز؛ مولایی بساواپی، مهدی؛ عزیزی ارشد، کامران؛ مولایی بساواپی، هادی؛ فرخی، نورعلی (۱۳۹۶)؛ «آزمون مدل دین‌داری در دانش‌آموزان براساس سبک‌های فرزندپروری با میانجی‌گری عزت‌نفس، هوش هیجانی و سلامت نفس»، *دوفصلنامه‌ی اسلام و روان‌شناسی*، ۱۱ (۲۱)، صص ۵۷-۳۵.
- قاسمی، وحید؛ عدلی، صمد؛ سیداحمد؛ تباردیو کلایی (۱۳۹۲)؛ «بررسی رابطه هویت دینی و اعتماد در بین دانشجویان دانشگاه مازندران»، *دوفصلنامه‌ی دین و فرهنگ و ارتباطات*، ۴۴ (۲۲)، صص ۹۹-۷۳.
- قیومی، عباسعلی؛ انصاری، محمدرضا (۱۳۹۱)؛ «سنجش وضعیت مؤلفه‌های هویت ایرانی-اسلامی در میان دانشجویان و ارائه راهکارهای مدیریتی»، *فصلنامه‌ی مدیریت فرهنگی*، ۱۸ (۶)، صص ۴۸-۲۳.
- کاووسی، اسماعیل؛ حسین‌زادگان، زهره (۱۳۹۰)؛ «حفظ هویت ایرانی اسلامی در فرآیند جهانی‌شدن»، *فصلنامه‌ی مطالعات راهبردی سیاست‌گذاری عمومی*، ۳ (۲)، صص ۶۲-۳۷.
- گلی، مهرناز (۱۳۹۴)؛ «نقش والدین در پرورش عزت‌نفس فرزندان و سلامت معنوی آنان از دیدگاه اسلام»، *فصلنامه‌ی تاریخ پزشکی*، ۲۵ (۷)، صص ۱۲۸-۱۰۱.
- لطف‌آبادی، حسین؛ نوروزی، وحیده (۱۳۸۳)؛ «سنجش رابطه‌ی هویت دینی و ملی دانش‌آموزان نوجوان ایران با گرایش آن‌ها به جهانی‌شدن»، *فصلنامه‌ی روان‌شناسی علوم انسانی*، ۴۰ (۴)، صص ۳۱-۱۰.
- ماهرزاده، طیبه (۱۳۹۲)؛ «جهانی‌شدن و هویت‌یابی دینی نوجوانان»، *دوفصلنامه‌ی تربیت اسلامی*، ۱۶ (۸)، صص ۱۶۲-۱۳۹.
- محمدیاری، قاسم (۱۳۹۵)؛ «ابعاد هویت و عزت‌نفس در بین نوجوانان»، *دومین همایش ملی روان‌شناسی مدرسه، اردبیل، دانشگاه محقق اردبیلی: دانشگاه علوم تربیتی و روانشناسی، ۲۳ اردیبهشت*، قابل دسترسی در وب‌سایت: <https://b2n.ir/g12394>
- محمودی، سیروس؛ عسگری، شیرین (۱۳۹۷)؛ «هویت ملی در نوجوانان و جوانان (فرا ترکیب مقالات فارسی



- موجود»، *فصلنامه‌ی پویش در آموزش علوم انسانی*، (۳)، ۱، صص ۶۴-۸۱.
- مردانی، مرضیه؛ موحد، مجید (۱۳۹۴)؛ «مطالعه رابطه میان دین‌داری و عزت‌نفس زنان متأهل شیرازی»، *فصلنامه‌ی توسعه اقتصادی (توسعه انسانی سابق)*، (۹)، ۴، صص ۸۷-۱۰۶.
- مروت، برزو؛ باغبانیان، مصطفی (۱۳۹۰)؛ «بررسی نگرش دانشجویان منطقه یازده دانشگاه آزاد اسلامی به اتحاد ملی و انسجام اسلامی»، *فصلنامه‌ی مطالعات ملی*، (۱۲)، ۴، صص ۹۳-۱۱۴.
- مکیلانی، حسین؛ درانی، کمال؛ صالحی، کیوان (۱۳۹۷)؛ «بررسی تحلیل پدیدارشناسانه باورهای دینی دانش‌آموزان و ارائه راهکارهایی برای کاهش چالش‌ها و آسیب‌های موجود»، *دوفصلنامه دین و ارتباطات*، (۲۵)، ۱، صص ۱۵۷-۱۹۲.
- معین، محمد (۱۳۹۱)؛ *فرهنگ معین*، چاپ: ۱۳۹۱.
- میرزایی، حسین؛ آقایی، هیر، توکل؛ قربان‌پور، سجاد (۱۳۹۲)؛ «بررسی عوامل مرتبط با هویت ملی و هویت قومی (مطالعه موردی: دانشجویان دانشگاه تبریز)»، *فصلنامه‌ی راهبرد اجتماعی فرهنگی*، (۳)، ۹، صص ۵۹-۸۱.
- میرفردی، اصغر؛ ولی‌نژاد، عبدالله (۱۳۹۶)؛ «واکاوی رابطه هویت ملی و میزان دین‌داری در مناطق در حال گذار (مورد مطالعه: دانشجویان دانشگاه یاسوج)»، *فصلنامه‌ی جامعه‌شناسی ایران*، (۱۸)، ۱، صص ۱۵۸-۱۸۳.
- میلر، بوید (۱۹۹۵)؛ *ملیت*، ترجمه‌ی داوود غرایقی زندی (۱۳۸۳)؛ تهران: تمدن ایرانی.
- نادری، مریم؛ ماهرزاده، طیبه؛ سجادی، سید؛ صمدی، پروین (۱۳۹۷)؛ «تبیین مبانی فلسفی هویت ایرانی-اسلامی و آسیب‌شناسی آن در میان دانشجو معلمان دانشگاه فرهنگیان»، *فصلنامه‌ی علمی اندیشه‌های نوین تربیتی*، (۱۴)، ۳، صص ۷-۳۶.
- هانتینگتون، ساموئل (۱۹۹۶)؛ *برخورد تمدن‌ها و بازسازی نظم جهانی*، ترجمه حمیدرفیعی، محمدعلی (۱۳۷۸)، تهران: دفتر پژوهش‌های فرهنگی.
- Berzonsky, M. D, & Ferrari, J. R. (1996); "Identity orientation and decisional strategies" *Personality and individual Differences*, 20(5), pp 597-606.
- Eker, M. (2009); "*Sevinç Çokum'un Romanlarında Milli Kimlik*", *Yağmur, İstanbul*.
- Gerisli, Y, & Beisenbayeva, L. (2015); "Opinions of the university students studying in Kazakhstan about national identity", *Procedia-Social and Behavioral Sciences*, 197, 486-493.
- Jenkins, R. (2008); *Rethinking ethnicity*, London.
- Kline, R. B. (2016); *Principles and practice of structural equation modeling*, edition 4, Guilford press, New York & London.
- Kaplan, A, & Flum, H, (2010), "Achievement goal orientations and identity formation styles", *Educational Hood Research Review*, 5, pp 50-67.
- Luyckx, K. Klimstra, T. A., Duriez, B., Van. P. S., Beyers, W., Teppers, E. & Goossens, L. (2013); "Personal identity processes and self-esteem: Temporal sequences in high school and college students", *Journal of Research in Personality*, 47, pp 159-170.
- Meade, A.W., & Kroustalis, C.M. (2005); "Problems of item parceling with CFA tests of measurement invariance", *Paper presented at the 20th Annual Conference of the Society for Industrial and Organizational Psychology*, Los Angeles, CA. pp 1-14.
- Purdie, N., & Wilss, L. (2007); "Australian National Identity: Young Peoples, Conceptions of What It means to be Australian", *National Identities*, Vol. 9, No. 1, PP 67-82.
- Rosenberg, M. (1965); *Society and the adolescent self-image*, Princeton university press.
- Tabachnick, B. G., & Fidell, L. S. (2007); *Using multivariate statistics* (5 th ed.), Boston: Allyn and Bacon.